

SZCZEGÓŁ KONSTRUKCYJNY A

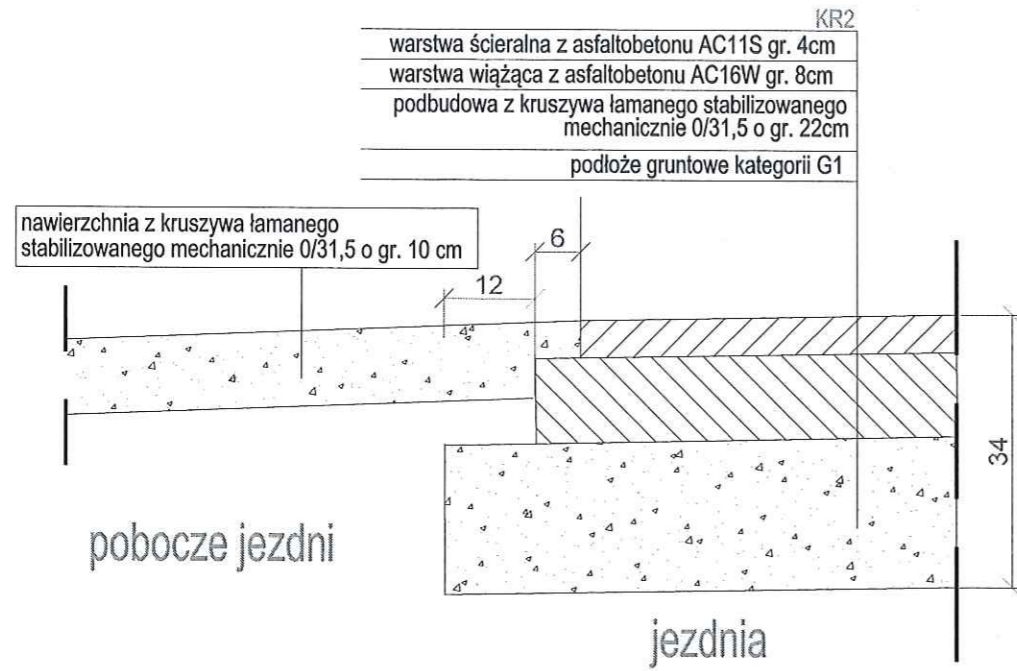

SZCZEGÓŁ KONSTRUKCYJNY połączenia proj. jezdni drogi gminnej z DW 580

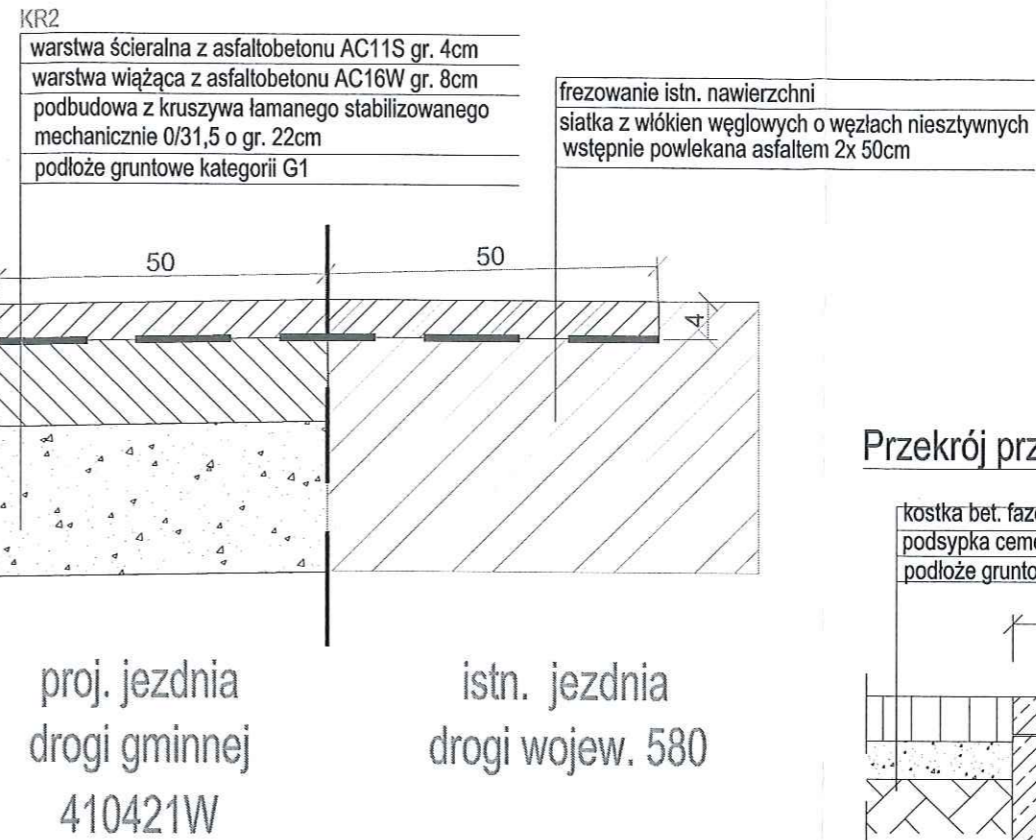

Przekrój przez przepust podchodnikowy

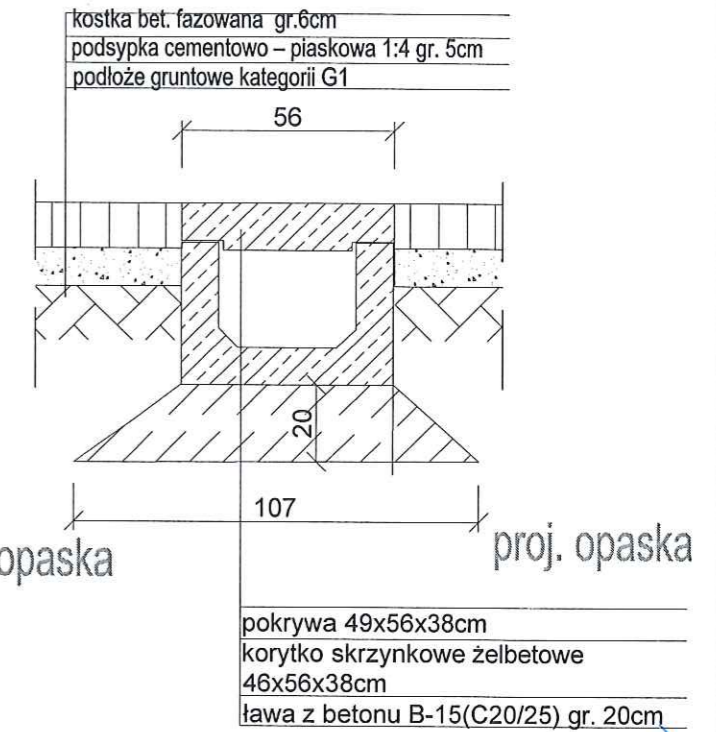

SZCZEGÓŁ KONSTRUKCYJNY B

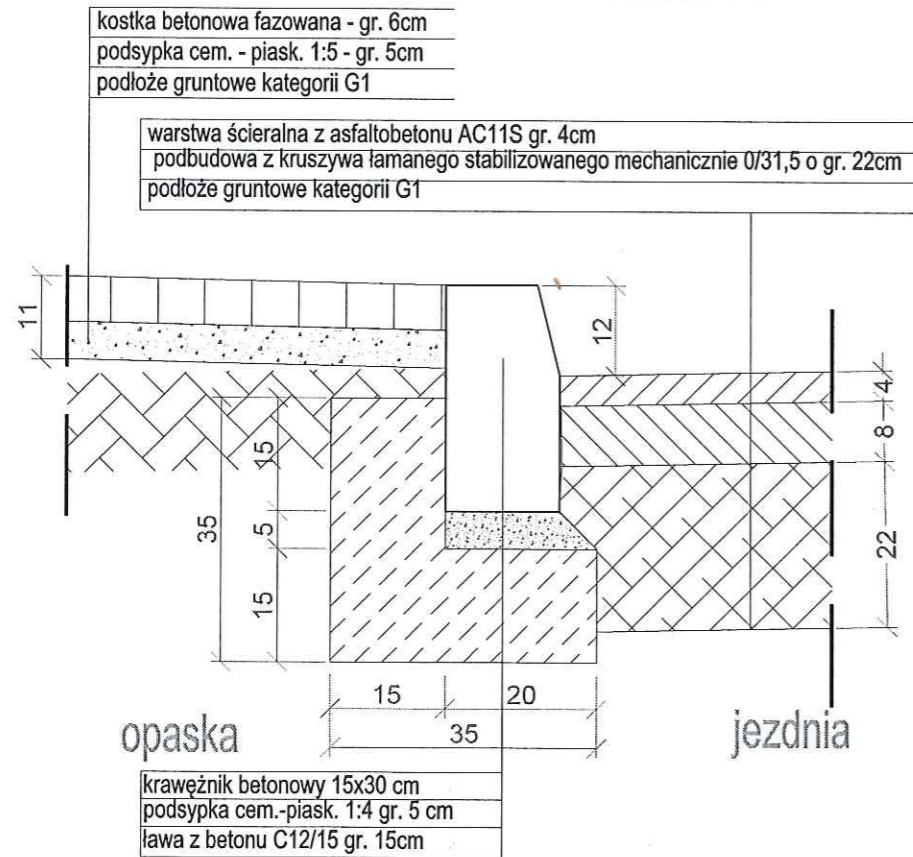

SZCZEGÓŁ KONSTRUKCYJNY C

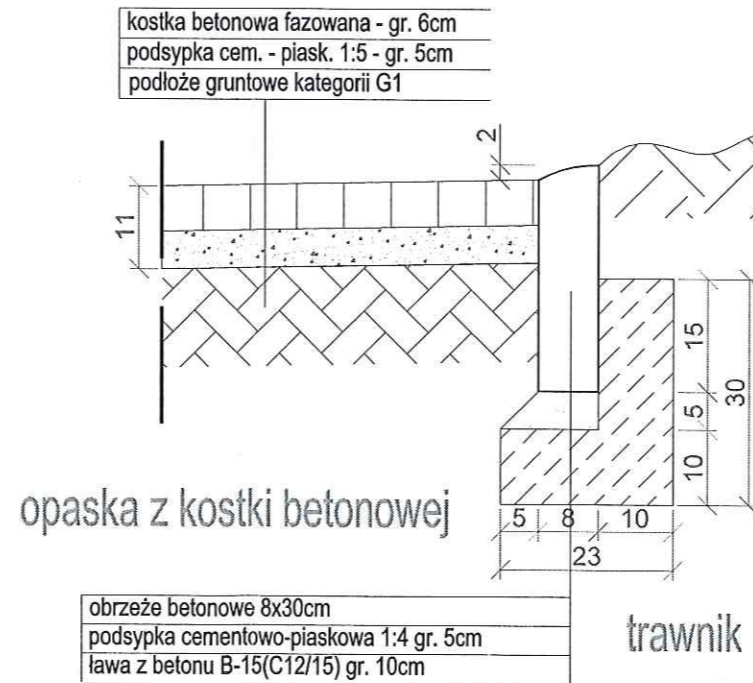

mgr inż. *Wiesław Łuszyński*
upr. proj.
nr UAN-IV-8346/58/TO/86

biuro projektowe: ZAKŁAD PROJEKTOWANIA, NADZORU I USŁUG CONSULTINGOWYCH		inwestor: iWójt Gminy Leszno Aleja Wojska Polskiego 21 05-084 Leszno	znak projektu: 19-13
 INŻDRÓG s.c. Krystyna i Wiesław Łuszyński adres biura: ul. Chelmińska 106A/38, 86-300 Grudziądz tel/fax: (058) 4638042, biuro@inzdrog.com.pl NIP: 876-15-14-389		tytuł projektu: Przebudowa drogi gminnej nr 410421W we wsi Wilkowa Wieś, gmina Leszno, powiat warszawski zachodni, woj. mazowieckie	
funkcja, imię i nazwisko		branża projektu: DROGOWA	stadium projektu: PROJEKT BUDOWLANY
projektant	mgr inż. Wiesław Łuszyński	numer i zakres uprawnień	Uprawnienia nr UAN-IV-8346/58/TO/86 do projektowania bez ograniczeń w specjalności konstrukcyjno-inżynierskiej w zakresie dróg, lotniskowych dróg startowych i manipulacyjnych
sprawdzający	mgr inż. Edyta Misiak	podpis	<i>[Signature]</i>
opracowujący	mgr inż. Krystyna Łuszyńska	Uprawnienia nr KUP/0134/POOD/09 do projektowania bez ograniczeń w specjalności drogowej	<i>[Signature]</i>
tytuł rysunku:	SZCZEGÓŁY KONSTRUKCYJNE	nr rysunku:	4
skala rysunku:	1:10	data rysunku:	grudzień 2019