

Data sheet Karta katalogowa Scheda di dati Fiche Technique Datenblatt

PL Urządzenie do ćwiczeń na świeżym powietrzu

Kategoria urządzenia: Krążenie krwi, Koordynacja

Efekt treningu: Delikatny dla stawów trening mięśni całych nóg i bioder. Poprawia ponadto zmysł równowagi.

Sposób używania: Chwyć mocno za uchwyt i postaw obie nogi na pedałach. Poruszaj nogami w przód i w tył.

Trudność ćwiczenia: Łatwe

Pełne bezpieczeństwa użytkowania sprzętu można utrzymać tylko dzięki regularnej kontroli dotyczącej uszkodzeń i zużycia. Przestrzegać instrukcję montażu i konserwacji.

Na urządzeniach mogą ćwiczyć dorośli i dzieci od 14 roku życia.

Przeznaczone dla jednej osoby. Maksymalne obciążenie 120 kg.
Waga urządzenia:

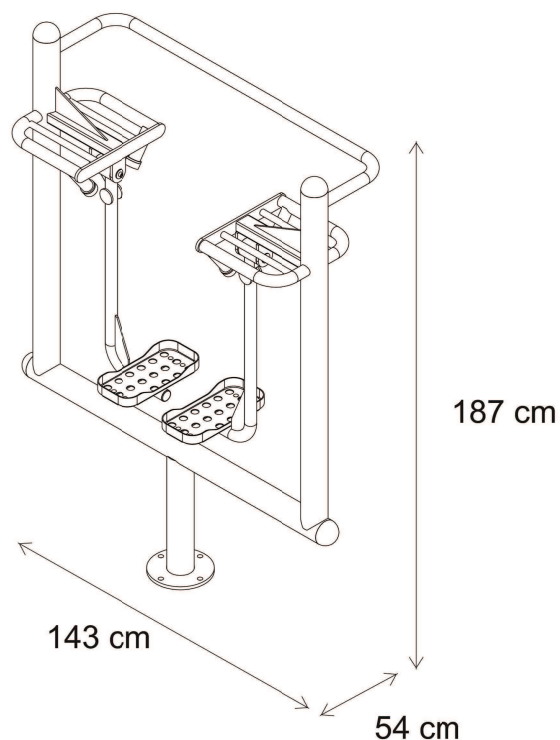
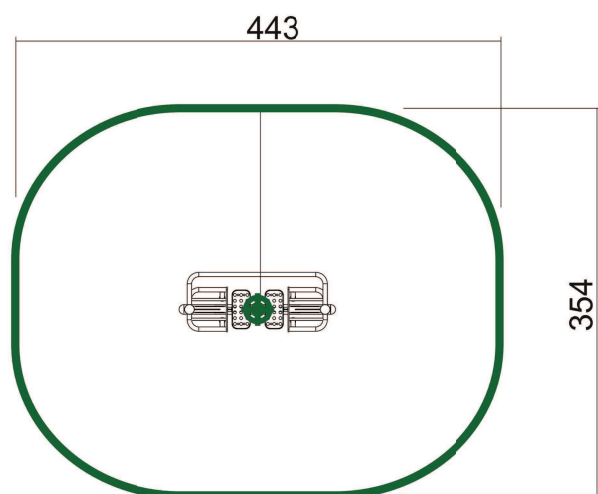

Wykonano w oparciu o normy: DIN 79000:2012-05, prEN 16630E
Wyprodukowane w Polsce.



Air Walker / Biegacz

OFC02

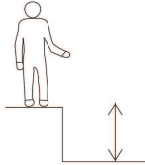
Installation manual
Instrukcja instalacji
Manuel d'installation
Manuale di installazione
Installationshandbuch

		
0,7m	16 m ²	14 → +

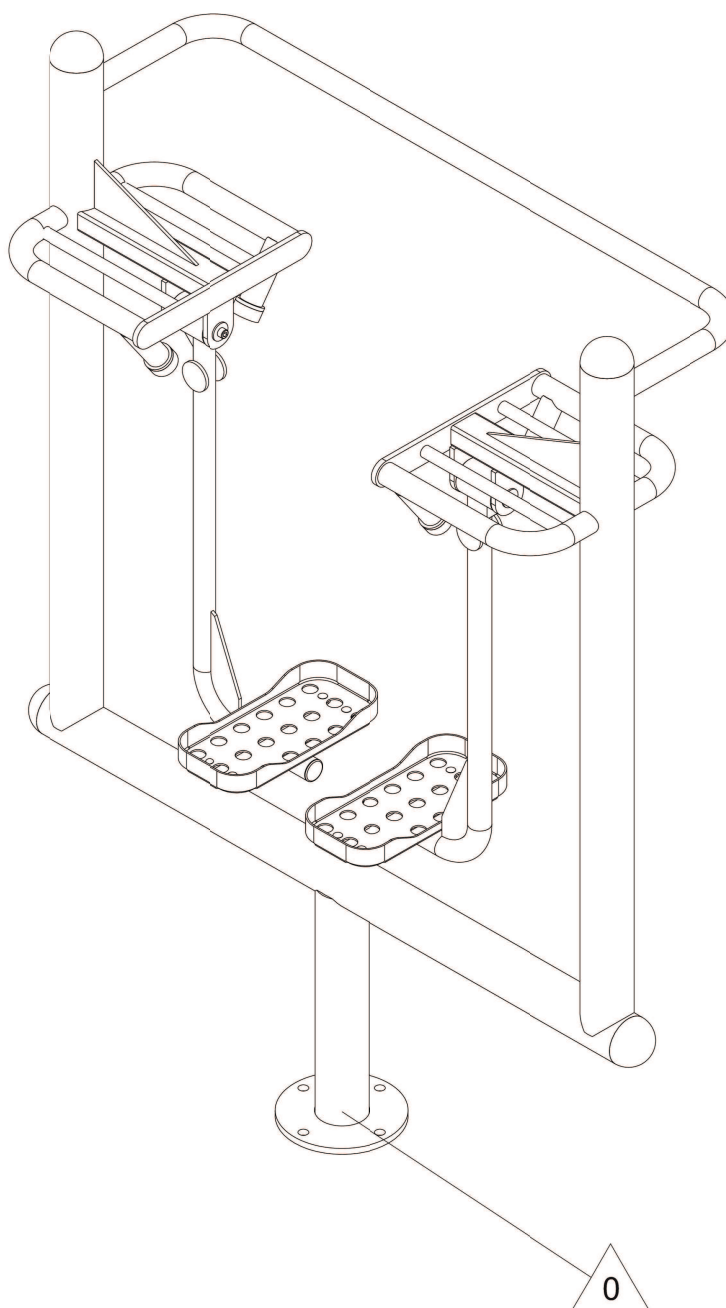

Air Walker / Biegacz

OFC02

Impact Area —
Strefa opadku
Zone d'Impact
Area de Impacto
Fallraum

Required surface: Any
Wymagana nawierzchnia: dowolna
Toute surface nécessaire
Superficie necessaria: Qualsiasi
Erforderliche Oberflächen: Jede

16 m²

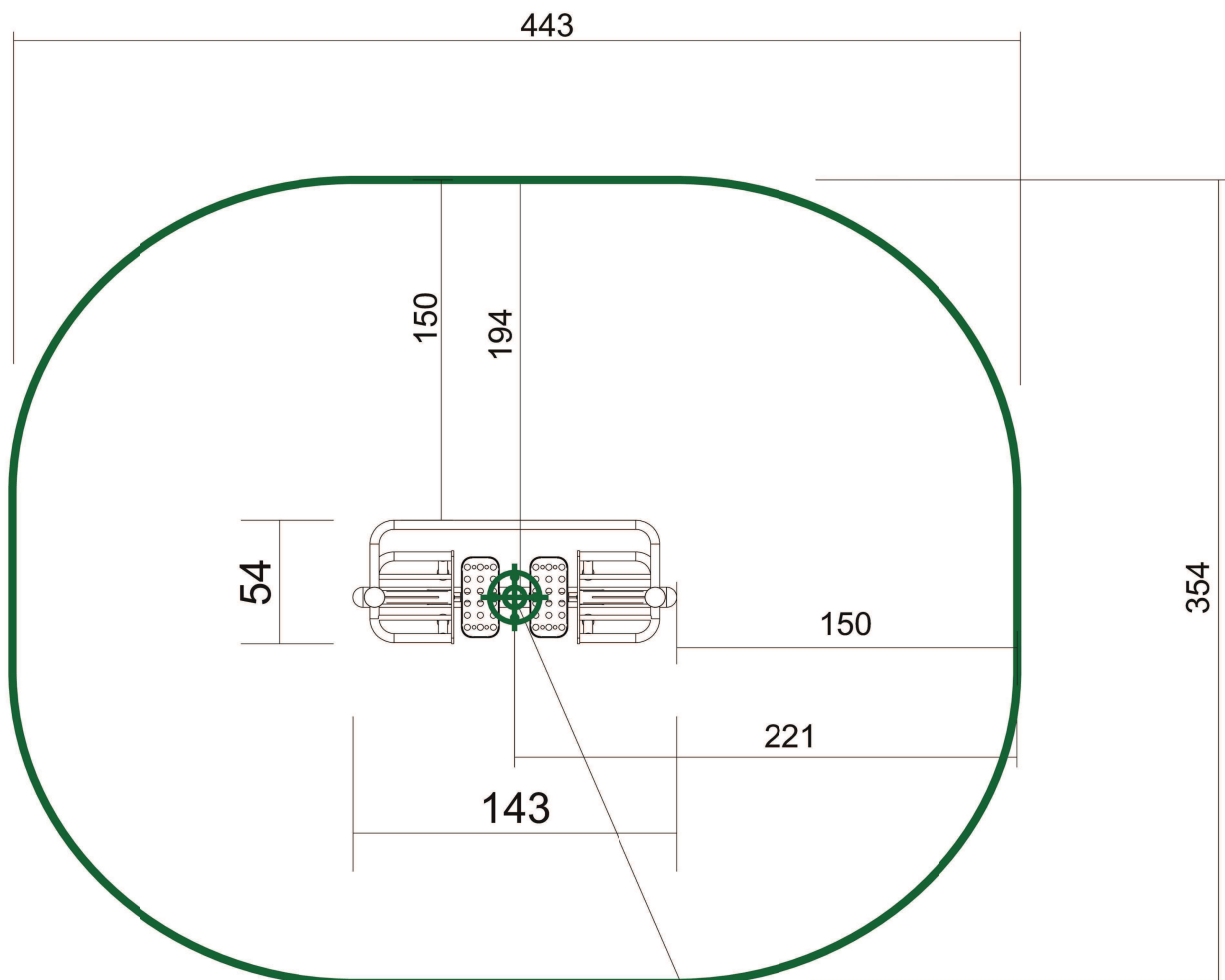

Setting Out Point
Punkt odniesienia
Point de Référence
Punto de referencia
Bezugspunkt

Air Walker / Biegacz

OFC02

Impact Area
Strefa opadku
Zone d'Impact
Area de Impacto
Fallraum

16 m²

Wetpour
Nawierzchnia bezpieczna
Sol soupe
Caucho Continuo
Synthetischer Fallschutz

16 m²

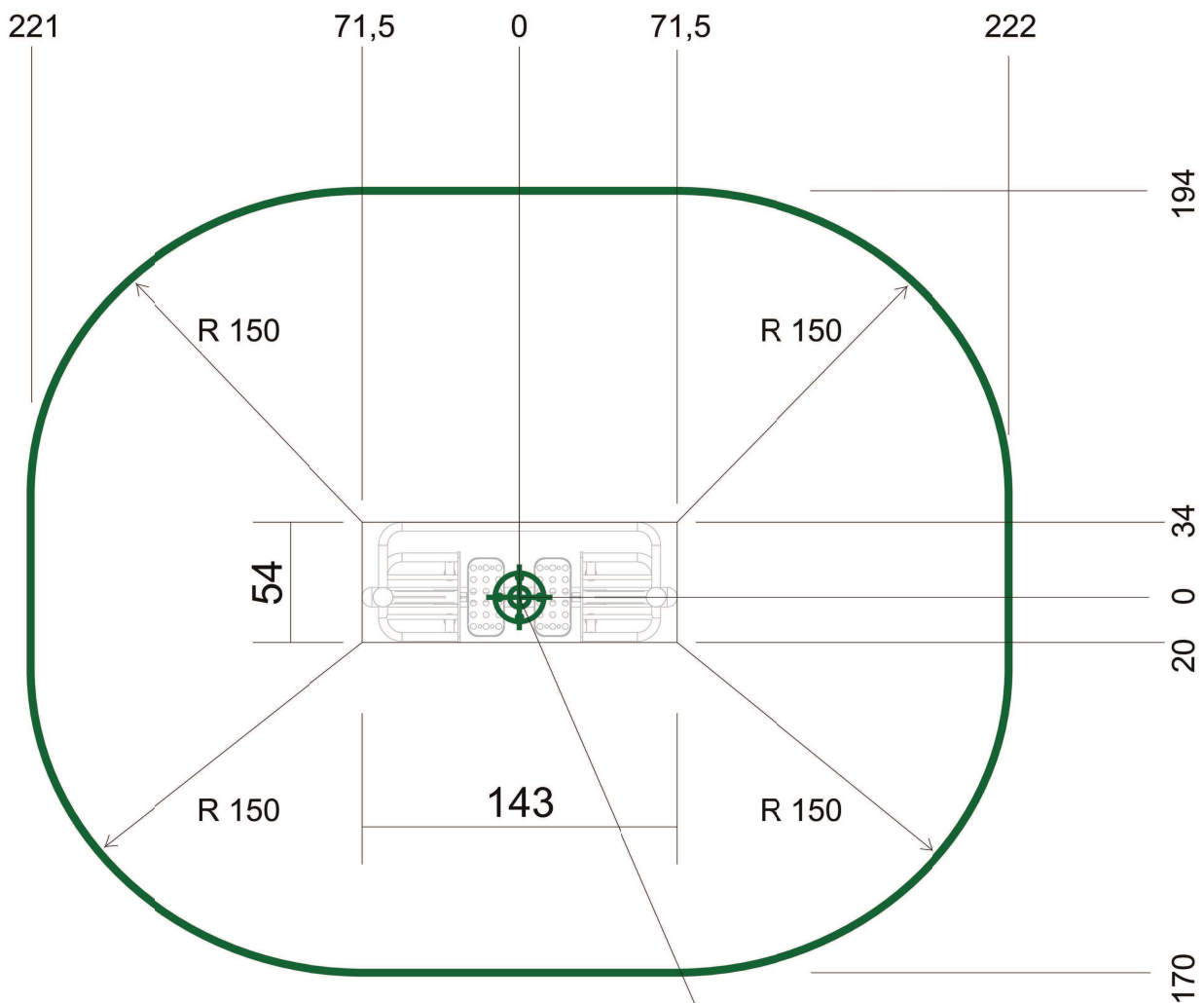

Setting Out Point
Punkt odniesienia
Point de Référence
Punto de referencia
Bezugspunkt

Air Walker / Biegacz

OFC02

Concrete pad
Fundament betonowy
Dalle béton
Solera de Hormigón
Beton Bodenplatte

0,37 m² / 0,19 m³

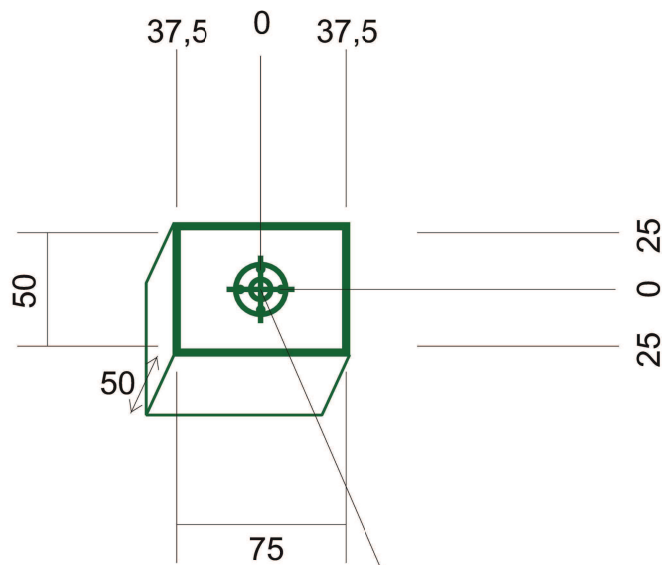

Setting Out Point
Punkt odniesienia
Point de Référence
Punto de referencia
Bezugspunkt

Air Walker / Biegacz

OFC02

Footing plan
Plan fundamentowania
Installation
Installazione
Fundamentplan

$0,37 \text{ m}^2 / 0,19 \text{ m}^3$

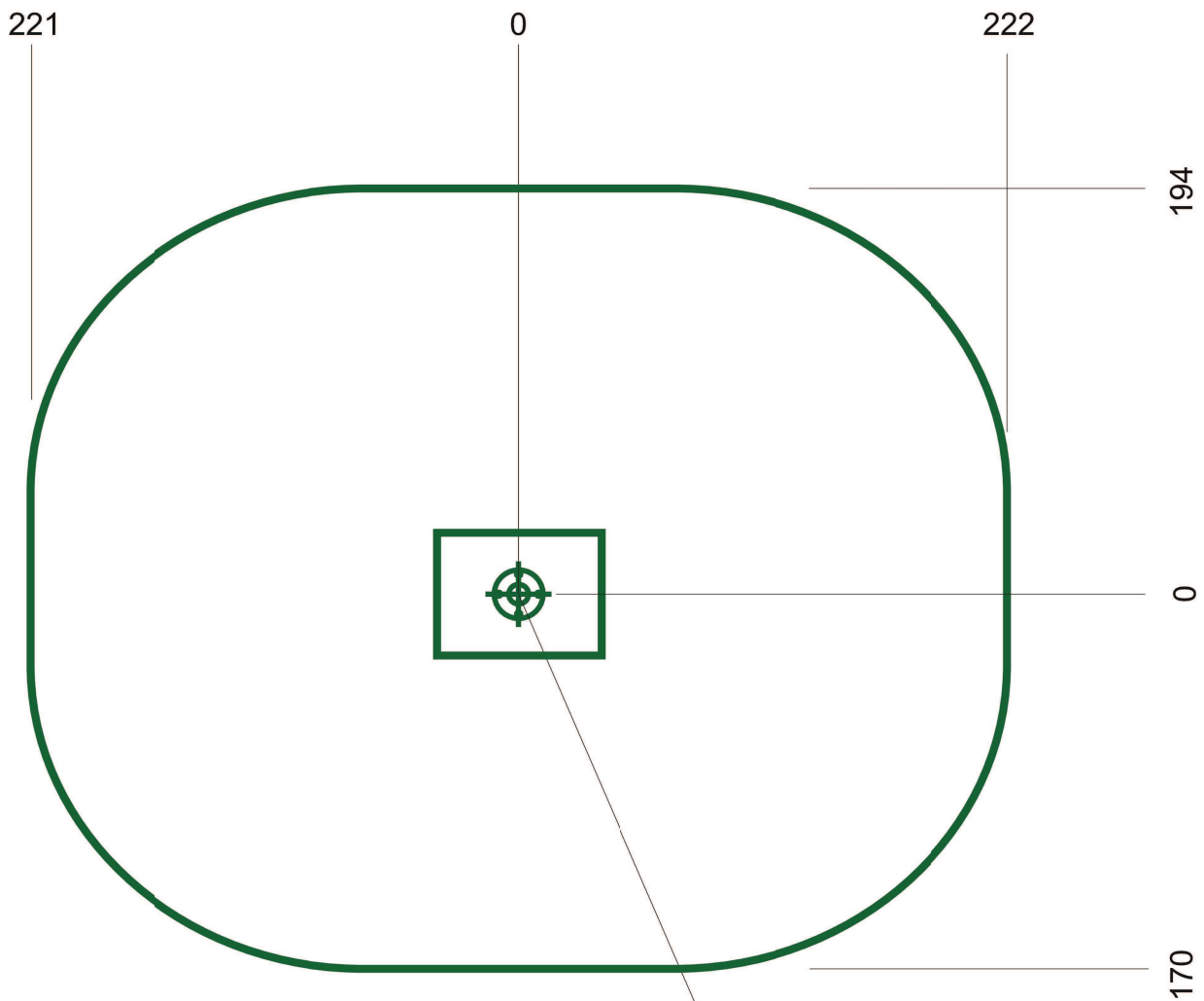

Setting Out Point
Punkt odniesienia
Point de Référence
Punto de referencia
Bezugspunkt

Air Walker / Biegacz



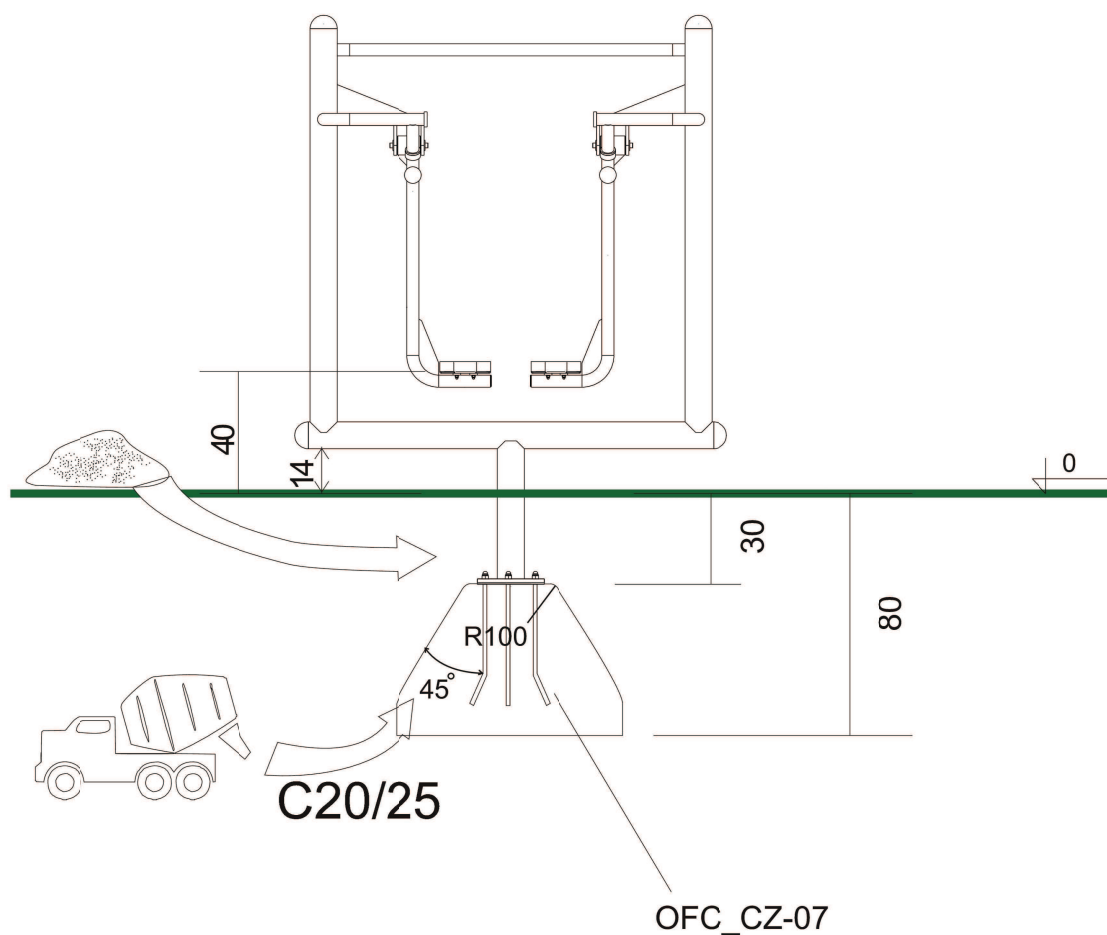

OFC02

Footing plan
Plan fundamentowania
Implanation
Implanación
Fundamentplan

$0,37 \text{ m}^2 / 0,19 \text{ m}^3$

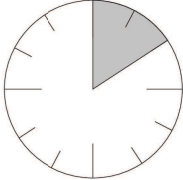
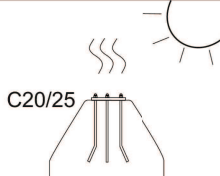

Zalecamy dokręcać śruby fundamentowe kluczem z regulowaną siłą dokręcania.

4xM16 	4xM16 	 24 	2x 		 C20/25 Min. 48h
--	--	--	---	---	---